

SERIE 400

RIDUTTORE RIPARTITORE PER DOPPIA TRAZIONE

REDUCTION UNIT DISTRIBUTOR FOR 4 WHEELS DRIVE

REDUCTEUR REPARTITEUR POUR 4 ROUES MOTRICES

UNTERSETZUNGS VERTEILERGETRIEBE FÜR ALLRADANTRIEB

EME R 400T - iDR-UV2

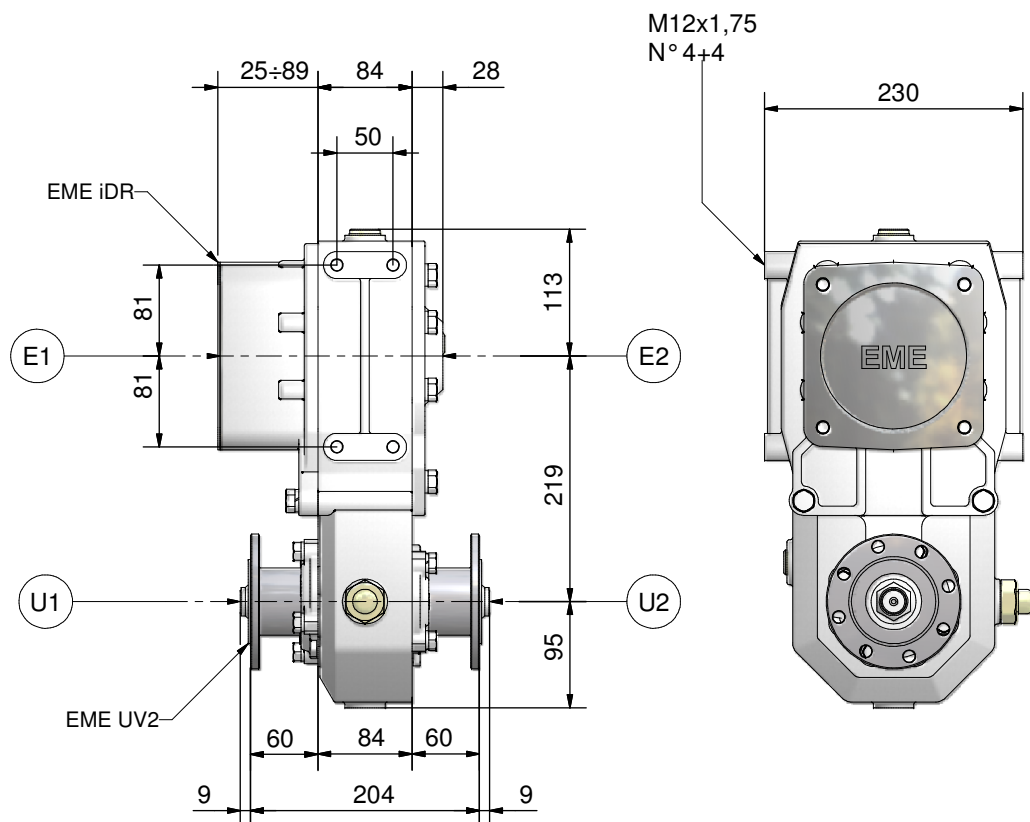

DATI TECNICI-SPECIFICATIONS-DONNEES TECHIQUES-TECHNISCHE DATEN

COPPIA MAX. IN ENTRATA - MAX INPUT TORQUE da Nm (kgm) (150)
COUPLE MAXI A L'ENTREE - MAX ANTRIEBSDREHMOMENT

COPPIA MAX. IN USCITA - MAX. OUTPUT TORQUE da Nm (kgm) 150
COUPLE MAXI A LA SORTIE - MAX. ABTRIEBSDREHMOMENT

REGIME MAX. IN ENTRATA - MAX INPUT REVERS PER MINUTE giri/min 6000
REGIME MAXI A L'ENTREE - MAX ANTRIEBSDREHZAHL

PREDISPOSIZIONI - PREDISPOSITIONS - DISPOSITIONS - VOREINSTELLUNGEN

MOTORE IDROSTATICO - HYDROSTATIC ENGINE EME ..iDR (E1)
MOTEUR HYDROSTATIQUE - HYDROSTATISCHER MOTOR

FLANGIA AL GIUNTO - FLANGE TO THE JOINT Pag.010-015 EME ..UV 2 (DIN 120) (U1 U2)
BRIDE AU JOINT - KUPPLUNGSFLANSCH

CONTACHILOMETRI - ODOMETER EME ..C.C.I. (E2)
COMPTEUR KILOMETRIQUE - KILOMETERZÄHLER

OPTIONAL
FRENO A TAMBURO - DRUM TYPE BRAKE EME ..F.T. 95 (Ø150x30) (E2)
FREIN A TAMBOUR - TROMMELBREMSE (Pag. 010-022)

FLANGIA AL PONTE - FLANGE TO THE AXLE U1
BRIDAGE A' L'ESSIEU - ACHSFLANSCHEN (Pag..004-045)

DISINNESTO - RELEASE U2
DEBRANCHEMENT - ABSCHALTUNG EME ..DR 182

RAPPORTI - RATIOS - RAPPORIS - UNTERSETZUNGEN "i"

1,500 : 1 2,692 : 1 2,916 : 1

